

PSI-X3-EVC22-SXC | PSI-X3-EVC22-PXC

PSI-X3-EVC22-SLC | PSI-X3-EVC22-PLC

PSI-X3-EVC | SMART EV CHARGER

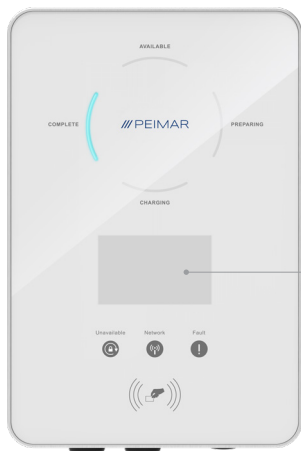

Serie SXC. Potencia disponible: 22 kW.

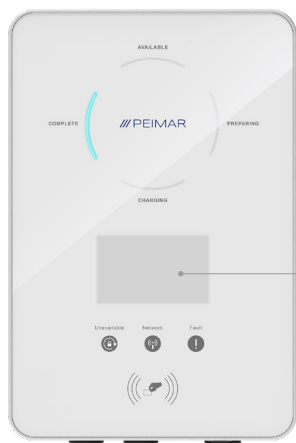

Serie PXC. Incluye cargador EV y cable de carga. Potencia disponible: 72 kW.



FÁCIL DE INSTALAR
Apto para exterior e interior



CONTROL Y SUPERVISIÓN REMOTOS
Mediante aplicación o navegador



CON TEMPORIZADORES AJUSTABLES
Reducir costes en horas punta



ALIMENTADO POR SUS PANELES
Para una mayor independencia de la red



PSI-X3-EVC

Entrada CA

PSI-X3-EVC22-SXC | PSI-X3-EVC22-PXC | PSI-X3-EVC22-SLC | PSI-X3-EVC22-PLC

Fases/Líneas	Trifásico / 3L + N + PE
Voltaje	230 / 400 V
Frecuencia	50 Hz / 60 Hz; ± 5

Salida CA

Voltaje	230 / 400 V
Corriente	32 A
Potencia	22 kW

Interfaz

Módulo inalámbrico	Wi-Fi 2.4GHz
Ethernet	10/100 M
RS485	Incluido
RFID	Incluido
OCPP 1.6 (JSON)	Incluido
LCD	Serie SLC y PLC: con pantalla LCD / Serie SXC y PXC: sin pantalla LCD
Dispositivo de medición (no incluido)	PSI-X-3PMETER-HY Para Corrientes hasta 80 A PSI-X-3PMETER-HY-TA Para Corrientes hasta 200 A

Datos Generales

Material de la carcasa	Plástico / Metal
Método de instalación	Montaje en pared
Montaje en pared Soporte	Incluido
Toma de carga	Versión SXC y SLC: sin cable de conexión / Versión PXC y PLC: con cable de conexión tipo 2
Longitud del cable	6,5 m (Incluido solo en las series PXC y PLC)
Temperatura de operación	-30°C - +50°C
Humedad relativa	5% - 95% sin condensación
Altitud de trabajo	< 2000 m
Grado de Protección	IP65
Resistencia al impacto	IK08
Sitio de aplicación	Interior / exterior
Concepto de refrigeración	Enfriamiento natural
Dimensión (L x A x A)	Versión SXC y SLC: 249 x 370 x 155 mm / Versión PXC y PLC: 265 x 370 x 155 mm
Peso neto	Versión SXC y SLC: 7 kg / Versión PXC y PLC: 10,5 kg

Seguridad - Protecciones

Protección múltiple	Protección contra sobretensión/bajo voltaje, Protección contra sobrecarga, Protección contra cortocircuitos, Protección contra fugas de corriente, Protección de puesta a tierra, Protección contra sobretensiones, Protección contra sobretemperaturas
Protección Integral de fuga a tierra	Supervisión integrada de los apagones (30mA AC type A y 6mA DC)
Estándares de Seguridad	IEC 61851-1:2017, IEC 62196-2:2016
Comunicación cifrada	TLS
Garantía	3 años

Ejemplo de conexión

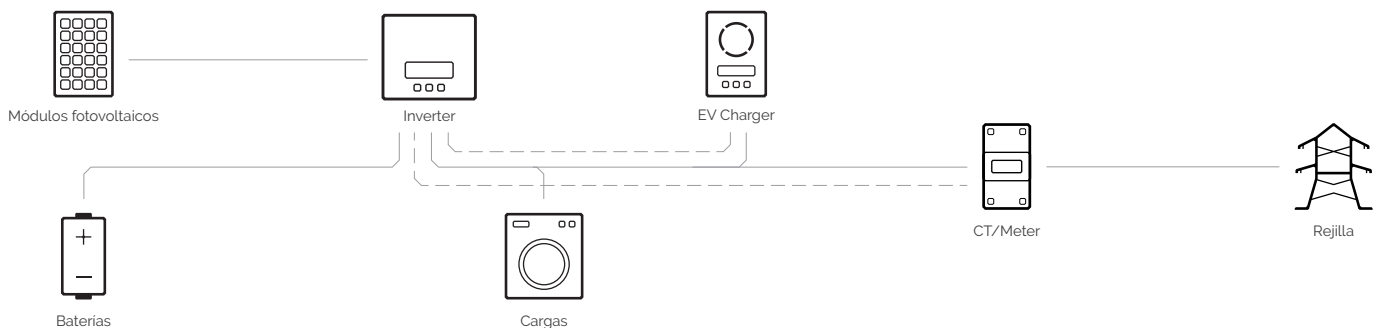

Certificaciones

Para una lista completa de certificados, consulte a www.peimar.com