

PSI-X3-EVC22-SXC | PSI-X3-EVC22-PXC PSI-X3-EVC22-SLC | PSI-X3-EVC22-PLC

PSI-X3-EVC

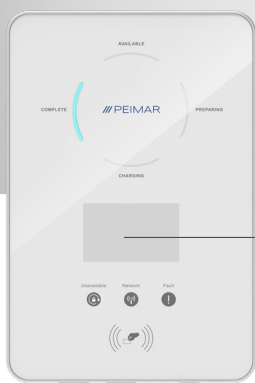

Serie SXC. Potenza disponibile: 22 kW.



3 anni
Garanzia prodotto



PEIMAR X PORTAL
Monitoraggio da remoto

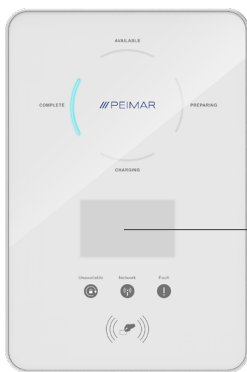

Serie PXC. Include sia TEV Charger che il cavo di ricarica. Potenza disponibile: 22 kW.

LCD

Schermo LCD disponibile
nelle versioni SLC e PLC



Presca femmina

Si connette al
veicolo elettrico

Ingresso AC

PSI-X3-EVC22-SXC | PSI-X3-EVC22-PXC | PSI-X3-EVC22-SLC | PSI-X3-EVC22-PLC

Connessione	Trifase / 3L + N + PE
Tensione	230 / 400 V
Frequenza	50 Hz / 60 Hz; ± 5

Uscita AC

Tensione	230 / 400 V
Corrente	32 A
Potenza	22 kW

Interfaccia

Wi-Fi o 4G LTE	Wi-Fi 2,4GHz
Ethernet	10/100 M
RS485	Incluso
RFID	Incluso
OCPP 1.6 (JSON)	Incluso
Schermo	Serie SLC e PLC: con schermo LCD / Serie SXC e PXC senza schermo LCD
Dispositivo di misura (fornitura non inclusa)	PSI-X-3PMETER-HY per correnti fino a 80 A PSI-X-3PMETER-HY-TA per correnti fino a 200 A

Informazioni Generali

Materiali scocca	Plastica / metallo
Metodo di installazione	Fissaggio a parete / Piedistallo (opzionale)
Staffa per montaggio a parete	Incluso
Presa di ricarica	Serie SXC: e SLC senza cavo di ricarica / Serie PXC: e PLC con cavo di ricarica con presa tipo 2
Lunghezza del cavo	6,5 m (incluso solo nelle serie PXC e PLC)
Range di temperatura di funzionamento	-30°C ~ +50°C
Umidità ambientale	Da 5 a 95 % senza condensa
Altitudine	Fino a 2000 m
Grado di protezione	IP65
Resistenza agli urti	IK08
Sito di applicazione	Interno / Esterno
Metodo di raffreddamento	Convezione naturale
Dimensioni (L x H x P)	Serie SXC e SLC: 249 x 370 x 155 mm / Serie PXC e PLC: 265 x 370 x 155 mm
Peso	Serie SXC e SLC: 7 kg / Serie PXC e PLC: 10,5 kg

Sicurezza

Protezioni	Protezione da sovra/sottotensione, Protezione da sovraccarico, protezione da corto circuito, Protezione da dispersione di corrente, Protezione di messa a terra, Protezione dalle sovratensioni SPD, Protezione da sovratemperatura
Protezione da corrente residua	Protezione RCD integrate (30 mA di tipo A in CA e 6 mA in CC)
Standard di sicurezza	IEC 61851-1:2017, IEC 62196-2:2016
Comunicazione crittografata	TLS
Garanzia	3 anni

Esempio di connessione

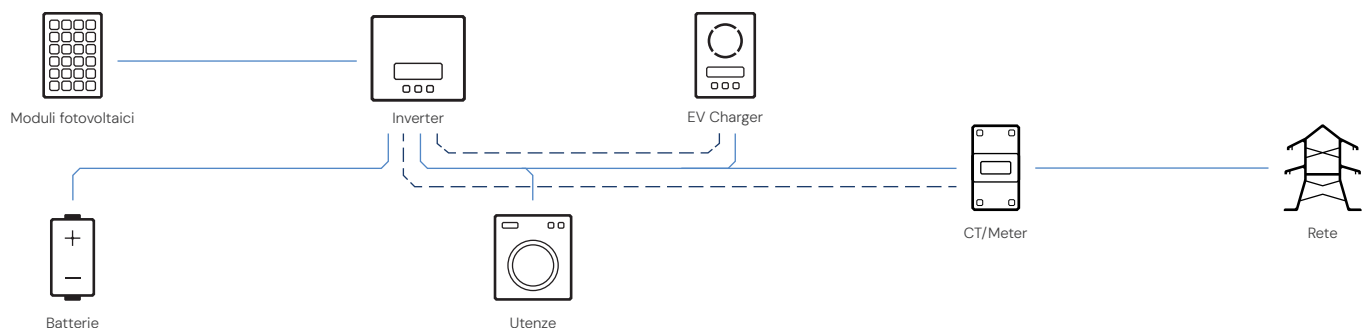

Certificati

Per un elenco completo dei certificati, fare riferimento al sito www.peimar.com