

PSI-X-3PMETER-HY-TA

METER PER INVERTER TRIFASE X3

Guida di installazione



/// PEIMAR

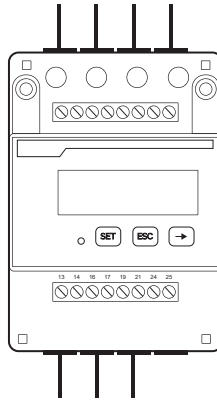

Connessione Meter con TA

Meter PSI-X-3PMETER-HY-TA

Il meter è un dispositivo che permette di analizzare il flusso di energia dell'impianto per gestirlo nel modo appropriato; il meter compatibile con gli inverter trifase serie PSI-X3P (TP-TPM-HY) e PSI-X3S (HY) per correnti fino a 200 A è il PSI-X-3PMETER-HY-TA.

Il meter consente inoltre di impostare la funzione "Controllo Esportazione" che definisce la potenza ceduta alla rete. Di default l'energia prodotta non autoconsumata dall'impianto verrà immessa in rete; se l'utente non vuole cedere potenza alla rete dovrà impostare impostare il valore "0 Watt" nelle opzioni avanzate dell'inverter.

Il Meter deve essere installato a monte di tutti i carichi di rete, a valle del contatore di scambio; fare riferimento allo schema sottostante (la posizione del contatore di energia prodotta e delle protezioni indicati nello schema sono puramente indicativi e da valutare in accordo con il progettista sulla base delle normative vigenti al momento dell'installazione e di eventuali altri impianti esistenti):

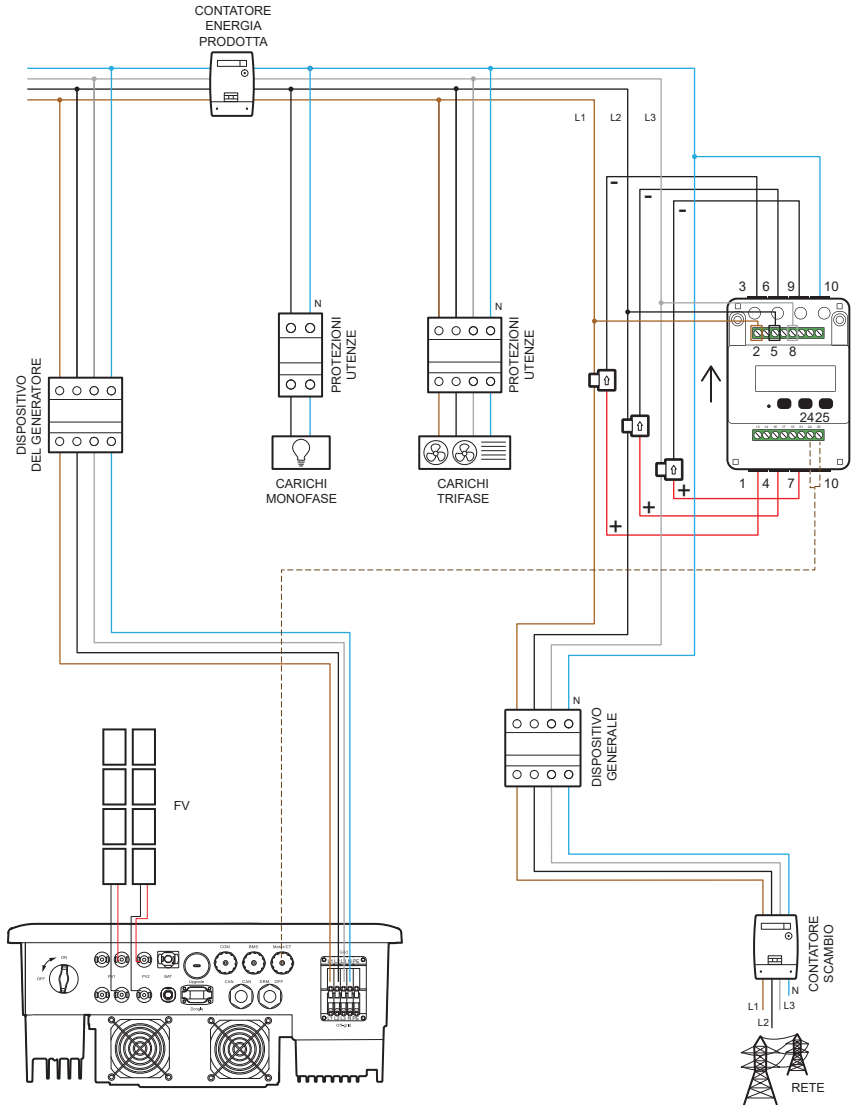

Per la connessione del meter PSI-X-3PMETER-HY osservare la seguente procedura di montaggio:



NOTA BENE

Assicurarsi di aver interrotto l'alimentazione del lato CA sulla linea dell'impianto;

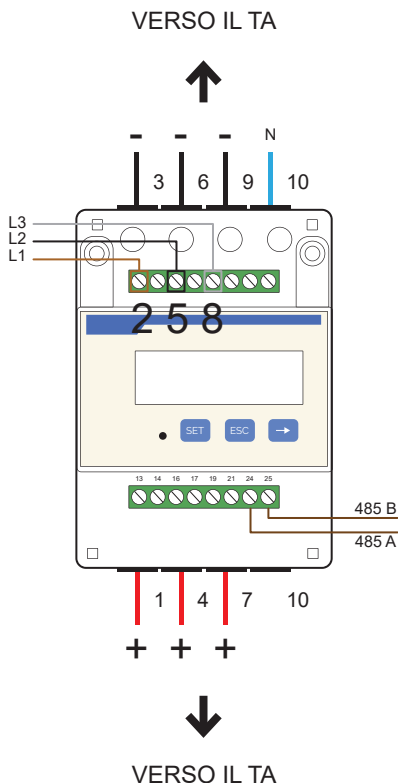

1. Creare una derivazione delle tre fasi in arrivo dal contatore di scambio, spelarle di 8-10mm e fissarle rispettivamente agli ingressi 2, 5 e 8 del meter tramite il serraggio del morsetto; il cavo dovrà avere una sezione di 0.25~1 mm² (17~23AWG).

2. Fissare il cavo positivo (rosso) del primo TA all'uscita 1 del meter e il cavo negativo (nero) all'uscita 3; fissare il cavo positivo (rosso) del secondo TA all'uscita 4 del meter e il cavo negativo (nero) all'uscita 6; fissare il cavo positivo (rosso) del terzo TA all'uscita 7 del meter e il cavo negativo (nero) all'uscita 9.
3. Spelare il cavo del neutro in arrivo dal contatore di scambio (lato rete) di 8-10 mm e fissarlo all'ingresso 10.
4. Posizionare i 3 Ta, agganciandoli attorno ai cavi delle tre fasi, prestando attenzione al verso della freccia (la freccia sul TA deve essere rivolta verso l'inverter). Verificare la corrispondenza dei cablaggi delle diverse linee:
 - Il TA collegato alle porte 1 e 3 va agganciato intorno al cavo di linea collegato alla porta 2 del meter (L1 sull'immagine)
 - Il TA collegato alle porte 6 e 4 va agganciato intorno al cavo di linea collegato alla porta 5 del meter (L2 sull'immagine)
 - Il TA collegato alle porte 7 e 9 va agganciato intorno al cavo di linea collegato alla porta 8 del meter (L3 sull'immagine)

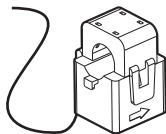

5. Disporre un cavo a doppino twistato di lunghezza sufficiente a coprire la distanza tra inverter e meter (nella confezione è incluso un cavo da 10 m). Inserire i due fili di un terminale nelle uscite 24 e 25 del meter e fissarli tramite il serraggio del morsetto.
6. Per il collegamento sul lato dell'inverter fare riferimento al manuale del modello specifico (vedere paragrafi sottostanti).
7. Una volta conclusa la fase di connessione elettrica, fissare il meter PSI-X-3PMETER-HY-TA su guide 35 mm. Poiché il meter non è impermeabile né antipolvere si consiglia di installarlo all'interno del quadro elettrico.
8. Il display del meter PSI-X-3PMETER-HY-TA si accende nel momento in cui viene data tensione all'impianto.
9. Il meter è già automaticamente settato con i corretti parametri di rete; premendo brevemente il tasto "freccia" è possibile scorrere e verificare i diversi parametri impostati.

Inverter trifase ibrido serie PSI-X3S (HY)

1. Crimpare i due fili dell'altra estremità del cavo ad una spina RJ45 in modo che vi sia continuità tra:
 - Morsetto 24 del meter e Pin 4 della spina
 - Morsetto 25 del meter e Pin 5 della spina

Se viene utilizzato un cavo di comunicazione RS485, collegare il filo blu al morsetto 24 e il filo bianco/blu al morsetto 25 del meter; dal lato inverter, crimpare il filo blu al Pin 4 della spina e il filo bianco-blu al Pin 5 della spina.

Fare riferimento allo schema sottostante:

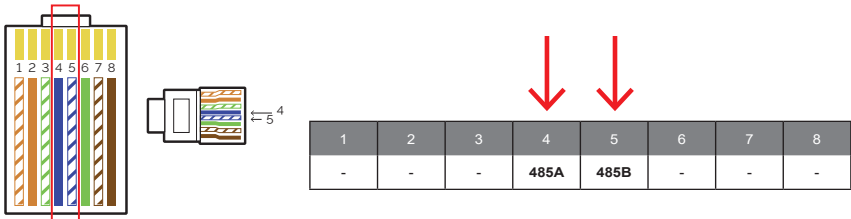

2. Connettere la spina RJ45 Alla porta Meter/CT dell'inverter.

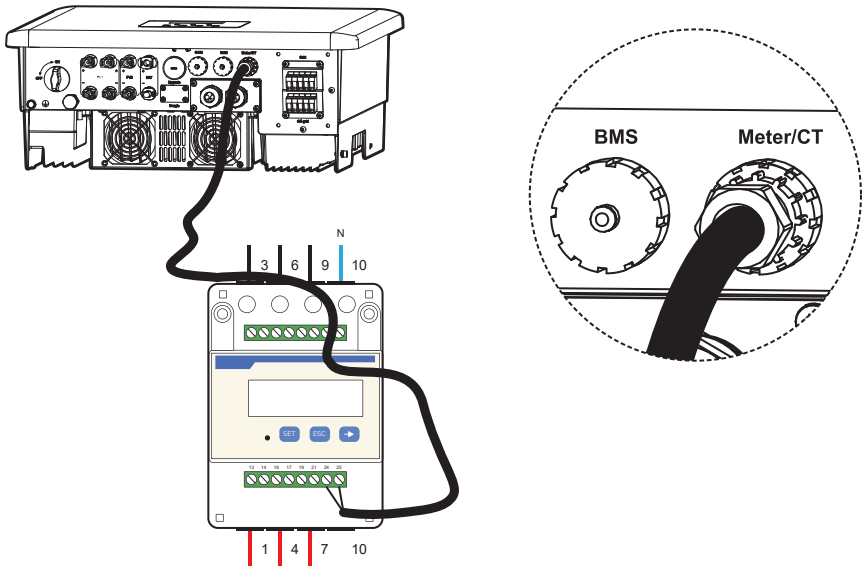

3. Affinchè il meter PSI-X-3PMETER-H-TA funzioni correttamente è necessario selezionare la corretta impostazione sull'inverter; da display andare nel menù:
MENU > OPZIONI > Password "2014" > AVANZATE > OPZIONI METER / TA > meter

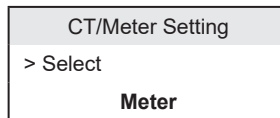

Inverter trifase ibrido serie PSI-X3P (HY)

1. Inserire l'altra estremità del cavo nella porta meter dell'inverter svitando il passacavo e inserendolo attraverso la guarnizione impermeabile.

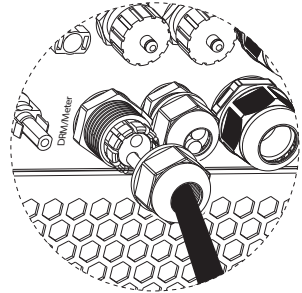
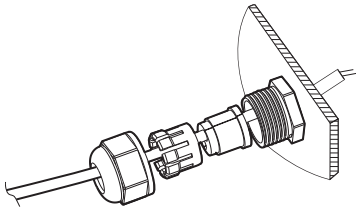

2. Fissare il filo in arrivo dal morsetto 24 del meter al pin 1 della morsetteria verde a 8 pin inclusa nella confezione dell'inverter.
3. Fissare il filo in arrivo dal morsetto 25 del meter al pin 2 della morsetteria verde a 8 pin inclusa nella confezione dell'inverter.
4. Agganciare e avvitare il connettore a otto pin nella porta dedicata all'interno dell'inverter. Fare riferimento al seguente disegno.

(Coppia: $0.2 \pm 0.1 \text{ Nm}$)

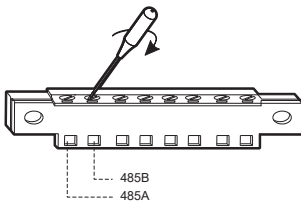

(Coppia: $0.4 \pm 0.1 \text{ Nm}$)

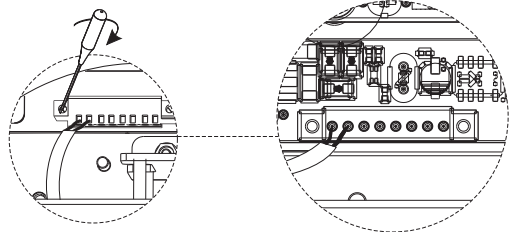

Inverter trifase di rete serie PSI-X3P 6-8-10 kW (TP)

1. Crimpare i due fili dell'altra estremità del cavo ad una spina RJ45 in modo che vi sia continuità tra:
 - Morsetto 24 del meter e Pin 4 della spina
 - Morsetto 25 del meter e Pin 5 della spina

Se viene utilizzato un cavo di comunicazione RS485, collegare il filo blu al morsetto 24 e il filo bianco/blu al morsetto 25 del meter; dal lato inverter, crimpare il filo blu al Pin 4 della spina e il filo bianco-blu al Pin 5 della spina.

Fare riferimento allo schema sottostante:

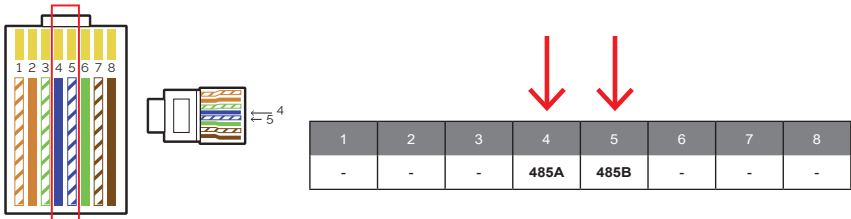

2. Connettere la spina RJ45 Alla porta RS485 dell'inverter.

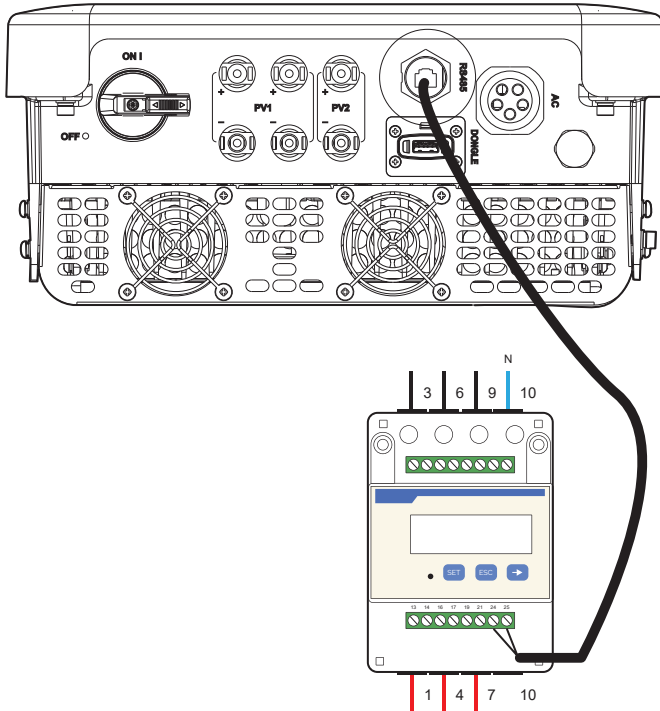

3. Per attivare la funzione limite di esportazione attivare l'apposita opzione nelle impostazioni avanzate dell'inverter;; da display andare nel menù:
MENU > OPZIONI > Password "2014" > CONTROLLO ESPORTAZIONE > MODALITÀ > METER > 0 W.

=== Export Control ===
> Mode Select
Meter/Disable

Inverter trifase di rete serie PSI-X3P (TPM) 15-20-30 kW

1. Inserire l'altra estremità del cavo nella porta RS485 dell'inverter svitando il passacavo e inserendolo attraverso la guarnizione impermeabile.

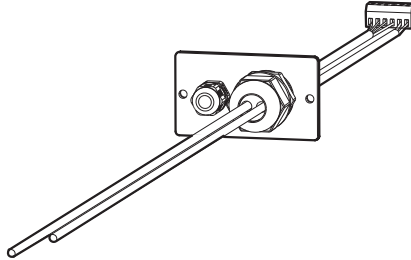

2. Fissare il filo in arrivo dal morsetto 24 del meter al pin 5 (meter A) della morsettieria a 6 pin inclusa nella confezione dell'inverter
3. Fissare il filo in arrivo dal morsetto 25 del meter al pin 6 (meter B) della morsettieria a 6 pin inclusa nella confezione dell'inverter
4. Agganciare e avvitare il connettore a otto pin nella porta dedicata all'interno dell'inverter. Fare riferimento al seguente disegno.

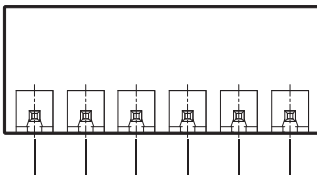
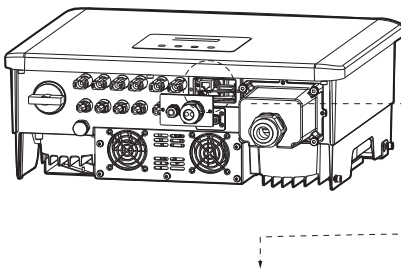

Pin	1	2	3	4	5	6
Definition	485A	485B	485A	485B	meter A	meter B

5. Per attivare la funzione limite di esportazione attivare l'apposita opzione nelle impostazioni avanzate dell'inverter;; da display andare nel menù:

MENU > OPZIONI > Password "2014" > CONTROLLO ESPORTAZIONE > MODALITÀ > METER > 0 W

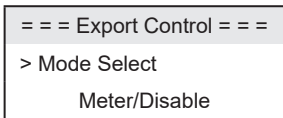

Inverter trifase di rete serie PSI-X3P (TPM) 40-50-60 KW e 100-125 KW

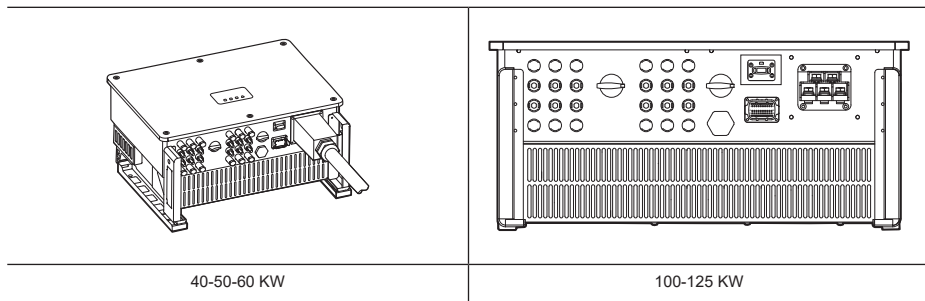

40-50-60 KW

100-125 KW

RS-485-2	7	RS485A METER	Connettere il Meter RS485 o gli altri dispositivi.
	8	RS485B METER	

Connessione cavo di comunicazione all'inverter

- Collegamento
 - a) Prendere il terminale di comunicazione dalla scatola e separare le rispettive parti come in figura.

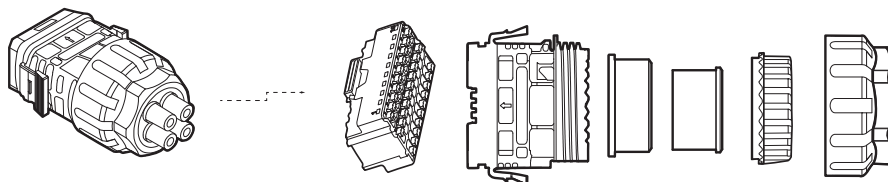

- b) Prendere un cavo di comunicazione, spelare due fili di 12-14 mm e collegarli ai PIN 7 e PIN 8 dell'alloggiamento a 30 PIN.

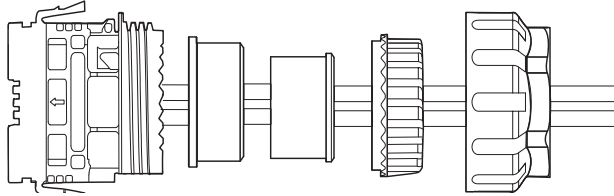

- c) Successivamente inserire la testa del connettore fino a sentire un "Click" che indica l'avvenuto aggancio.

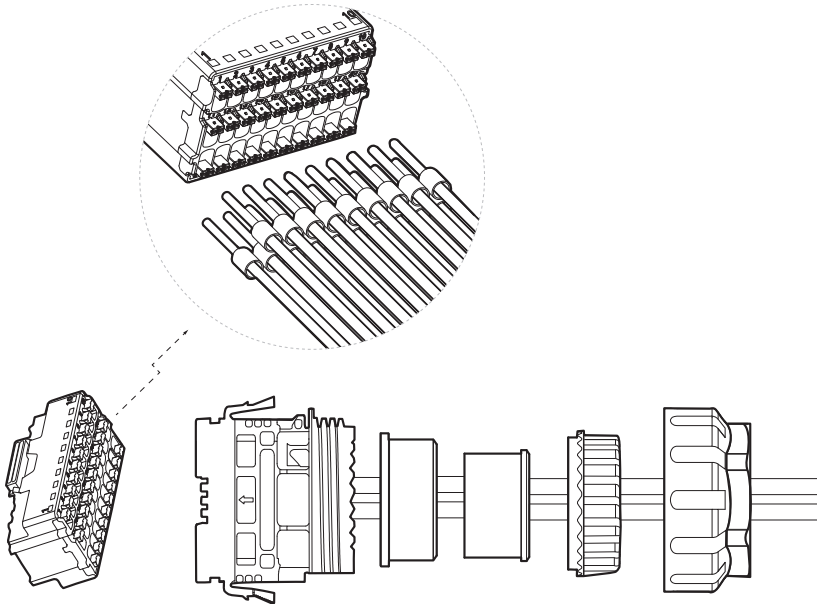

- d) Spingere il corpo del connettore sull'anello di tenuta e poi inserire il dado.
e) Avvitare la ghiera fino al serraggio.
f) Inserire il connettore così montato nella Porta COM dell'inverter.

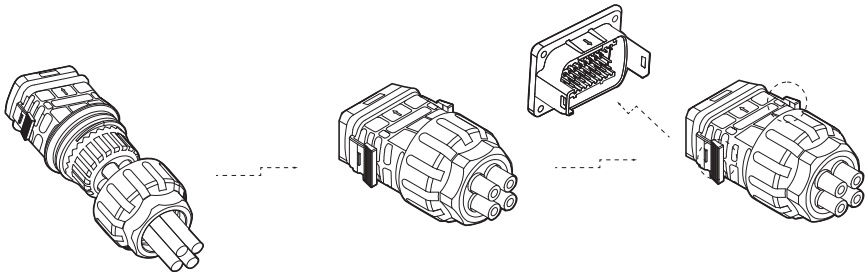

Per staccare il connettore, una volta montato sull'inverter ,schiacciare contemporanea-
mente i bottoni laterali.



NOTA BENE

Crimpare i due fili dell'altra estremità del cavo sul meter, in modo che vi sia continuità tra:

- Morsetto 24 del meter e Pin 7 (RS485A) della spina.
- Morsetto 25 del meter e Pin 8 (RS485B) della spina.

Vedere schema sottostante.

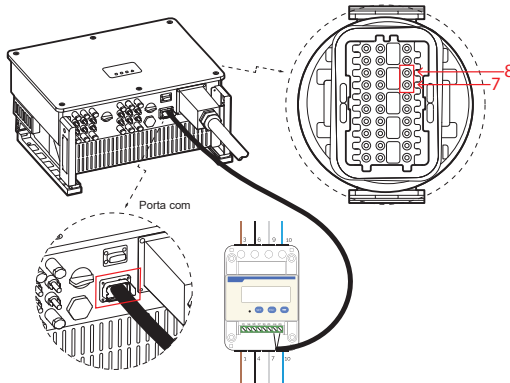

Si precisa che i dati tecnici, le informazioni e le raffigurazioni riportate nel presente documento mantengono un valore puramente indicativo. Peimar si riserva in qualsiasi momento e senza preavviso di modificare i dati, i disegni e le informazioni riportate nel presente documento.

/// PEIMAR



info@peimar.com | www.peimar.com