

2

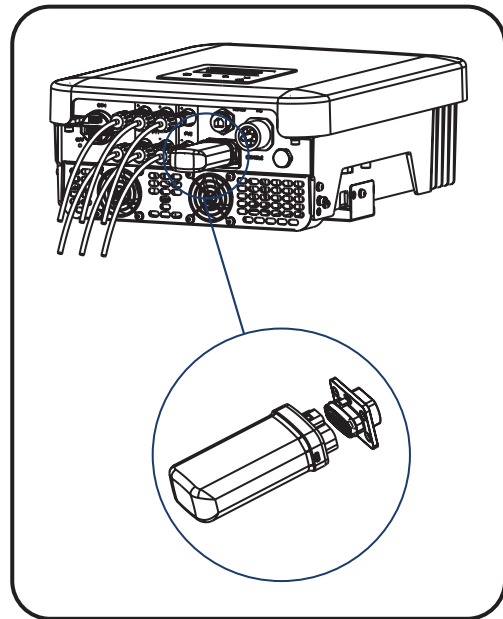

3

## 1. Scheda tecnica

	PSI-X-H-WIFI-3.0
Supply Voltage	5 V DC
Rated Power	1.3 W
EIRP Power	17.41 dBm (Measured Max. Average)
Frequency	2.4 GHz
Antenna Gain	3 dBi
Antenna Type	IPEX
Degree of Protection	IP65
Operating Temperate	-40 °C +85 °C
Wireless Mode	802.11 b/g/n
Dimension	95.5 x 45.7 x 25.5 mm
Weight	50 g

## 2. Smaltimento



Il simbolo del cassonetto barrato riportato sull'etichetta del dispositivo indica che il prodotto alla fine della propria vita utile deve essere raccolto separatamente dagli altri rifiuti per permetterne un adeguato trattamento e riciclo. L'utente dovrà, pertanto, conferire gratuitamente l'apparecchiatura giunta a fine vita agli idonei centri comunali di raccolta differenziata dei rifiuti elettrici ed elettronici, oppure riconsegnarla al rivenditore secondo la modalità 1 contro 1 all'atto dell'acquisto di un nuovo prodotto equivalente. L'adeguata raccolta differenziata per l'avvio successivo dell'apparecchiatura dismessa al riciclaggio, al trattamento e allo smaltimento ambientalmente compatibile contribuisce ad evitare possibili effetti negativi sull'ambiente e sulla salute e favorisce il reimpiego e/o riciclo dei materiali di cui è composta l'apparecchiatura.

Lo smaltimento abusivo del prodotto da parte dell'utente comporta l'applicazione delle sanzioni di cui alla corrente normativa di legge.

## 3. Condizioni di sicurezza

- Prima dell'installazione, assicurarsi che l'inverter sia spento e gli interruttori posizionati su OFF
- Tenere lontano da materiali infiammabili ed esplosivi
- Non smontare o manomettere il dispositivo
- Tenere lontano dalla portata dei bambini

## 4. Guida alla configurazione

Per la guida alla configurazione del dispositivo, fare riferimento al manuale d'installazione dell'inverter di rete della serie PSI-X1P scaricabile dal sito [www.peimar.com](http://www.peimar.com)